

DIESE ZEICHNUNG DARF WEDER Vervielfältigt, NOCH DRITTLINIG-STAß ANGELEBEN ODER ZUGEWENDET WERDEN (PARAGR. 15 ff. Urhg. PATENTRECHT, NACH PARAGR. 12, 1. 35 PatG UND PARAGR. 2 GEMIS VORBERHALTEN.

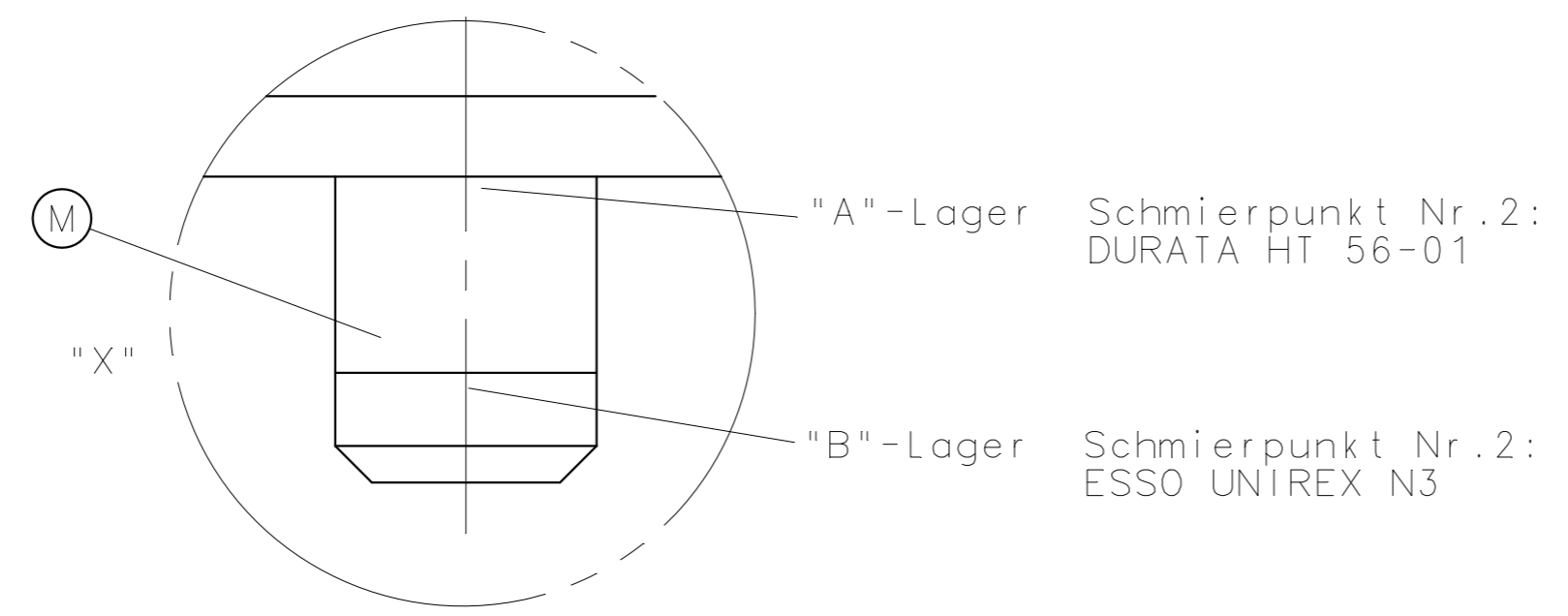

Schmierstoff-Nummer	Bitte beachten Sie die Schmierstoff-Vorschriften	
	1	2
	I Täglich säubern und schmieren	
①	(A)	Kettenradschmierung (wöchentlich auf Funktion prüfen)
	II Wöchentlich schmieren	
②	(B)	Wälzlager für Umlenkräder der Warentransportkette
①	(C)	Bolzenschmierung je nach Maschinenausführung der Warentransportkette (Bitte Bedienungsanleitung & Schmierstofftabelle beachten)
⑥	(D)	Gabelführung, Ritzel, Zahnstange
④/⑬	(E)	Breitenverstellspindeln
	III Alle 2000 Betriebsstunden	
⑤	(F)	Kettentriebe im Eingangsgestell
⑤	(G)	Kettentriebe für Tafler
④/⑬	(H)	Gleitflächen (Gleitstücke der Gleitkonsole in der Breitenverstellung)
	IV Alle 4000 Betriebsstunden	
④/⑬	(I)	Spindel
②	(J)	Motorenlager für Absaugelüfter
②	(K)	Motorenlager für Kühlfeld & Lüfterwellenlager
③	(L)	Getriebe für Leistenausroller & Gewebeführung (Aufnadelung)
②	(M)	Motor für Umwälzlüfter
	V Alle 15000 Betriebsstunden	
⑪	(N)	Getriebe für Hauptantrieb (siehe Herstellerangabe)
	(O)	Getriebe für Tafler (siehe Herstellerangaben)
	(P)	
	VI Lebensdauer-Schmierung	
	(Q)	Getriebemotor zum Krumpfapparat
	(R)	Getriebemotor für Breitenverstellung
	(S)	Getriebemotor für Zugwalze
	(T)	Getriebemotor für Richtwalze
	(U)	Getriebe für Ausbreitwalze
	(V)	
	VII Schmierfrei (optional schmierbar)	
⑬	(W)	Breitenverstellspindeln
⑬	(X)	Gleitflächen (Gleitstücke der Gleitkonsole in der Breitenverstellung)

NC-Programm	KW	M	Vorrichtung	KW	M	Brennzeichnung	KW	M	Vorratsteil	KW	M							
Maße o. Tol. DIN 7168 m	Nennmaß	Abw.	bis 6	±0.1	6 - 30	±0.2	30 - 120	±0.3	120 - 315	±0.5	315 - 1000	±0.8	1000 - 2000	±1.2	2000 - 4000	±2	4000 - 8000	±3
6						Ers. für			Benennung									
5						ähnlich			Schmierplan K·30									
4						SQ209.0039			deutsch									
3						spiegelb.			Zeichnungs-Nr.									
2									09396336000 (2)									
1						Rohmaße/ Werkstoff												
Änd.-NR	Datum	Name	Stoff-Nr.		Maßstab		Gew. kg											
Gez.	17.08.16	ML			1:50													
Gepr.			Modell-Nr.															
Norm.																		
TKVM	Datum	Name																

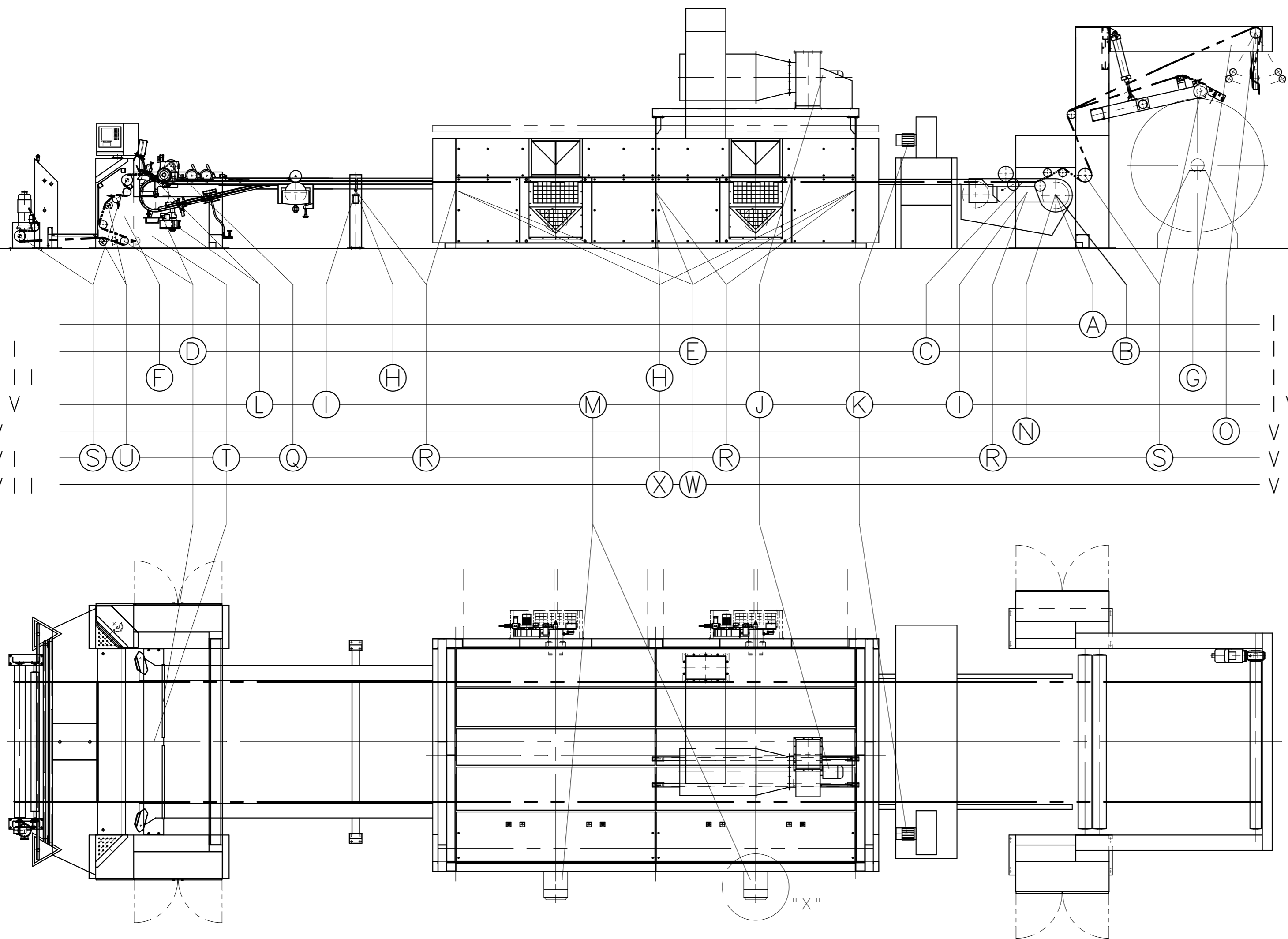